



**SAVE THESE INSTRUCTIONS FOR FUTURE REFERENCE**

### SSTGK:

- II 2 G Ex eb IIC Gb
- NEMA Type 2, 3, 3R, 4, 4X
- Ingress Protection: IP66
- Temperature Rating: -55°C to +180°C
- ATEX/IECEX Standards Certified to: EN/IEC 60079-0 & 60079-7
- Certificate Numbers:
  - IECEx UL 18.0007X
  - DEMKO18ATEX2002X
  - UL22UKEX2353X
-  0539
-  0843

### INSTALLATION

- Determine location for the hub mounting hole, making sure there is enough room internally to install the locking nut. Using the dimensions in the table below, machine a mounting hole in the enclosure, following the maximum wall thickness dimensions.
- Secure the locking nut to the hub body using the torque values below. Tighten the locking ring set screw.
- Using a listed ground lug, specified per NEC, install ground (earth) lead between the ground bracket and the locknut, and tighten the ground screw to the specified torque.
- Reference NEC for ground (earth) lead preparation and insulation stripping requirements. Both screws should be tightened to 35 lb.-in. (4.0 N-m).
- This product is designed to be installed only one time. Should the product ever be removed or loosened, the certifications and safety listings on this product shall be terminated.

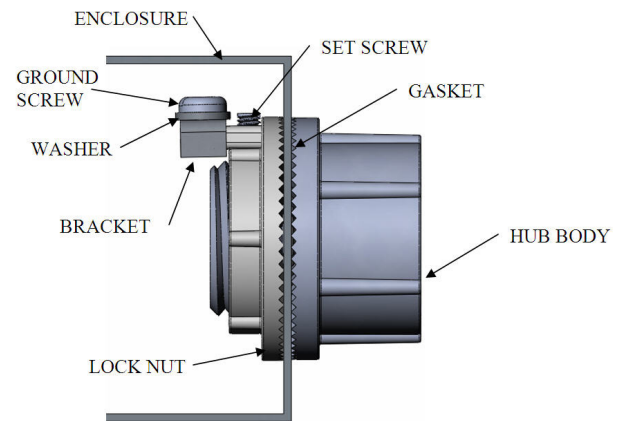

**Maximum panel thickness**

Catalog number	Mounting hole		Plastic enclosure		Metal enclosure		Tightening torque	
	Inches	(mm)	Inches	(mm)	Inches	(mm)	lb.-in.	(N-m)
SSTGK 1 M2	0.86 - 0.88	(21.8 - 22.4)	0.25	(6.35)	0.25	(6.35)	300	(33.9)
SSTGK 2 M2	1.06 - 1.13	(26.9 - 28.7)	0.25	(6.35)	0.25	(6.35)	500	(56.5)
SSTGK 3 M2	1.33 - 1.38	(33.8 - 35.0)	0.25	(6.35)	0.25	(6.35)	700	(79.1)
SSTGK 4 M2	1.67 - 1.75	(42.4 - 44.5)	0.25	(6.35)	0.25	(6.35)	1000	(113.0)
SSTGK 5 M2	1.92 - 2.00	(48.8 - 50.8)	0.25	(6.35)	0.25	(6.35)	1200	(136.0)
SSTGK 6 M2	2.39 - 2.50	(60.7 - 63.5)	0.25	(6.35)	0.25	(6.35)	1600	(181.0)
SSTGK 7 M2	2.92 - 3.00	(74.1 - 76.2)	0.25	(6.35)	0.25	(6.35)	1600	(181.0)
SSTGK 8 M2	3.56 - 3.66	(90.5 - 93.0)	0.25	(6.35)	0.25	(6.35)	1600	(181.0)
SSTGK 9 M2	4.06 - 4.17	(103.2 - 106.0)	0.25	(6.35)	0.25	(6.35)	1600	(181.0)
SSTGK 10 M2	4.56 - 4.69	(115.9 - 119.0)	0.25	(6.35)	0.25	(6.35)	1600	(181.0)



SSTGK 1 M2 to SSTGK 6 M2 thickness range of 0.080" (2mm) - 0.25" (6.35mm) metal enclosure.

SSTGK 1 M2 thickness range of 0.125" (2mm) - 0.25" (6.35mm) plastic enclosure.

All statements, technical information and recommendations contained herein are based on information and tests we believe to be reliable. The accuracy or completeness thereof are not guaranteed. In accordance with Eaton's Crouse-Hinds Division's "Terms and Conditions of Sale," and since conditions of use are outside our control, the purchaser should determine the suitability of the product for his intended use and assumes all risk and liability whatsoever in connection therewith.

**CONSERVE ESTAS INSTRUCCIONES PARA FUTURAS REFERENCIAS**

### SSTGK:

- II 2 G Ex eb IIC Gb
- NEMA Type 2, 3, 3R, 4, 4X
- Ingress Protection: IP66
- Temperature Rating: -55°C to +180°C
- ATEX/IECEX Standards Certified to: EN/IEC 60079-0 & 60079-7
- Certificate Numbers:
  - IECEx UL 18.0007X
  - DEMKO18ATEX2002X
  - UL22UKEX2353X
-  0539
-  0843

### INSTALACIÓN

- Defina la ubicación del orificio de montaje del buje, asegurándose de que haya suficiente espacio interno para instalar la contratuerca. Utilizando las dimensiones de la siguiente tabla, haga un orificio de montaje en el gabinete, según las dimensiones máximas de espesor de pared.
- Fije la contratuerca al cuerpo del buje según los siguientes valores de torsión. Apriete el tornillo de fijación del anillo de seguridad.
- Con una orejeta de tierra listada, especificada por NEC, instale el cable de tierra (tierra) entre el soporte de tierra y la contratuerca, y apriete el tornillo de tierra con el par especificado.
- Consulte el NEC para conocer los requisitos de preparación del cable a tierra y de pelado del aislamiento. Ambos tornillos deben ajustarse a 35 lb/in (4,0 N m).
- Este producto está diseñado para ser instalado una sola vez. Si alguna vez se retira o afloja el producto, las certificaciones y los listados de seguridad de este producto deben terminarse.

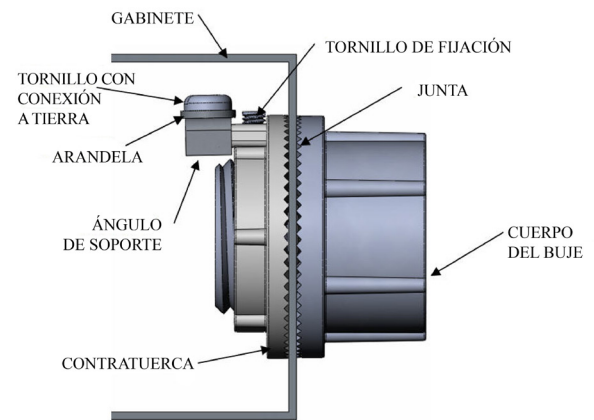

**Esesor máximo del panel**



Número de catálogo	Orificio de montaje		Gabinete de plástico		Gabinete de metal		Torsión de ajuste	
	Pulgadas	(mm)	Pulgadas	(mm)	Pulgadas	(mm)	lb.-in.	(N-m)
SSTGK 1 M2	0,86 - 0,88	(21,8 - 22,4)	0,25	(6,35)	0,25	(6,35)	300	(33,9)
SSTGK 2 M2	1,06 - 1,13	(26,9 - 28,7)	0,25	(6,35)	0,25	(6,35)	500	(56,5)
SSTGK 3 M2	1,33 - 1,38	(33,8 - 35,0)	0,25	(6,35)	0,25	(6,35)	700	(79,1)
SSTGK 4 M2	1,67 - 1,75	(42,4 - 44,5)	0,25	(6,35)	0,25	(6,35)	1000	(113,0)
SSTGK 5 M2	1,92 - 2,00	(48,8 - 50,8)	0,25	(6,35)	0,25	(6,35)	1200	(136,0)
SSTGK 6 M2	2,39 - 2,50	(60,7 - 63,5)	0,25	(6,35)	0,25	(6,35)	1600	(181,0)
SSTGK 7 M2	2,92 - 3,00	(74,1 - 76,2)	0,25	(6,35)	0,25	(6,35)	1600	(181,0)
SSTGK 8 M2	3,56 - 3,66	(90,5 - 93,0)	0,25	(6,35)	0,25	(6,35)	1600	(181,0)
SSTGK 9 M2	4,06 - 4,17	(103,2 - 106,0)	0,25	(6,35)	0,25	(6,35)	1600	(181,0)
SSTGK 10 M2	4,56 - 4,69	(115,9 - 119,0)	0,25	(6,35)	0,25	(6,35)	1600	(181,0)

El rango de espesor de SSTGK 1 M2 a SSTGK 6 M2 es de 0,080" (2 mm) - 0,25" (6,35 mm) en gabinete de metal.

El rango de espesor SSTGK 1 M2 es de 0,125" (2 mm) - 0,25" (6,35 mm) en gabinete de plástico.

Todas las declaraciones, la información técnica y las recomendaciones contenidas en este documento se basan en informaciones y pruebas que consideramos confiables. No se garantiza que las mismas sean precisas o estén completas. En conformidad con los "Términos y condiciones de venta" de la División Crouse-Hinds de Eaton y dado a que las condiciones de uso están fuera de nuestro control, el comprador debe determinar la idoneidad del producto para su uso previsto y asume todo riesgo y responsabilidad con relación al mismo.

### SSTGK:

- II 2 G Ex eb IIC Gb
- NEMA Type 2, 3, 3R, 4, 4X
- Ingress Protection: IP66
- Temperature Rating: -55°C to +180°C
- ATEX/IECEX Standards Certified to: EN/IEC 60079-0 & 60079-7
- Certificate Numbers:
  - IECEx UL 18.0007X
  - DEMKO18ATEX2002X
  - UL22UKEX2353X
-  0539
-  0843

### INSTALLATION

- Déterminer l'emplacement du trou de montage du moyeu, en s'assurant qu'il y a suffisamment d'espace à l'intérieur pour installer l'écrou de blocage. À l'aide des dimensions indiquées dans le tableau ci-dessous, percer un trou de montage dans le boîtier en respectant les dimensions maximales d'épaisseur de paroi.
- Fixer l'écrou de blocage dans le boîtier du moyeu en utilisant les valeurs de couple ci-dessous. Serrer la vis de pression de la bague de verrouillage.
- À l'aide d'une cosse de mise à la terre répertoriée, spécifiée par NEC, installez le fil de mise à la terre (terre) entre le support de mise à la terre et le contre-écrou, et serrez la vis de mise à la terre au couple spécifié.
- Consulter le NEC pour la préparation du conducteur de mise à la terre et les exigences de dénudage de l'isolation. Les deux vis doivent être serrées à 35 po-lb (4,0 N m).
- Ce produit est conçu pour être installé une seule fois. Si le produit devait être retiré ou desserré, les certifications et les listes de sécurité de ce produit doivent être révisées.

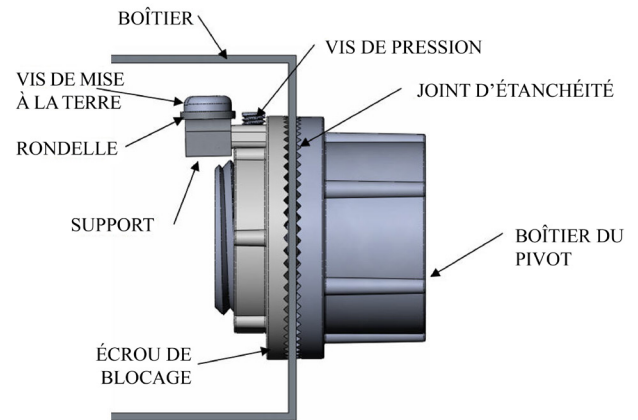

Épaisseur maximale de panneau

Numéro de catalogue	Trou de montage		Boîtier en plastique		Boîtier en métal		Couple de serrage	
	Pouces	(mm)	Pouces	(mm)	Pouces	(mm)	po-lb	(N m)
SSTGK 1 M2	0,86 à 0,88	(21,8 à 22,4)	0,25	(6,35)	0,25	(6,35)	300	(33,9)
SSTGK 2 M2	1,06 à 1,13	(26,9 à 28,7)	0,25	(6,35)	0,25	(6,35)	500	(56,5)
SSTGK 3 M2	1,33 à 1,38	(33,8 à 35,0)	0,25	(6,35)	0,25	(6,35)	700	(79,1)
SSTGK 4 M2	1,67 à 1,75	(42,4 à 44,5)	0,25	(6,35)	0,25	(6,35)	1 000	(113,0)
SSTGK 5 M2	1,92 à 2,00	(48,8 à 50,8)	0,25	(6,35)	0,25	(6,35)	1 200	(136,0)
SSTGK 6 M2	2,39 à 2,50	(60,7 à 63,5)	0,25	(6,35)	0,25	(6,35)	1 600	(181,0)
SSTGK 7 M2	2,92 à 3,00	(74,1 à 76,2)	0,25	(6,35)	0,25	(6,35)	1 600	(181,0)
SSTGK 8 M2	3,56 à 3,66	(90,5 à 93,0)	0,25	(6,35)	0,25	(6,35)	1 600	(181,0)
SSTGK 9 M2	4,06 à 4,17	(103,2 à 106,0)	0,25	(6,35)	0,25	(6,35)	1 600	(181,0)
SSTGK 10 M2	4,56 à 4,69	(115,9 à 119,0)	0,25	(6,35)	0,25	(6,35)	1 600	(181,0)



SSTGK 1 M2 à SSTGK 6 M2, boîtier en métal d'une épaisseur de 0,080 po (2 mm) à 0,25 po (6,35 mm).

SSTGK 1 M2, boîtier en plastique d'une épaisseur de 0,125 po (2 mm) à 0,25 po (6,35 mm).

Toutes les déclarations, les recommandations et les informations techniques contenues dans le présent document sont basées sur des informations et des essais que nous croyons fiables. Leur exactitude ou leur exhaustivité ne sont pas garanties. Conformément aux conditions de vente de la Division Crouse-Hinds d'Eaton, et étant donné que les conditions d'utilisation sont hors de notre contrôle, l'acheteur doit déterminer si le produit convient à l'utilisation prévue et assume tous les risques et toutes les responsabilités associées.

**BEWAHREN SIE DIESE ANWEISUNGEN FÜR ZUKÜNFTIGE REFERENZZWECKE AUF**

### SSTGK:

- II 2 G Ex eb IIC Gb
- NEMA Type 2, 3, 3R, 4, 4X
- Ingress Protection: IP66
- Temperature Rating: -55°C to +180°C
- ATEX/IECEX Standards Certified to: EN/IEC 60079-0 & 60079-7
- Certificate Numbers:
  - IECEx UL 18.0007X
  - DEMKO18ATEX2002X
  - UL220UKEX2353X
-  0539
-  0843

### INSTALLATION

- Bestimmen Sie eine Stelle für die Befestigungsbohrung des Verteilers. Dabei sollte im Inneren genügend Platz zur Montage der Kontermutter vorhanden sein. Bohren Sie anhand der Abmessungen in der Tabelle unten eine Befestigungsbohrung in das Gehäuse, die sich nach der maximalen Wanddicke richtet.
- Befestigen Sie die Kontermutter mit den folgenden Drehmomentwerten am Verteilergehäuse. Ziehen Sie die Stellschraube des Verschlussrings fest.
- Installieren Sie mit einer gelisteten Erdungsklemme, die gemäß NEC angegeben ist, das Erdungskabel (Erdungskabel) zwischen der Erdungshalterung und der Kontermutter und ziehen Sie die Erdungsschraube mit dem angegebenen Drehmoment an.
- Ziehen Sie bezüglich der Vorbereitung des Erdungskabels und der Anforderungen zum Abisolieren NEC zurate. Beide Schrauben sollten auf 35 lb.-in. (4,0 Nm) angezogen werden.
- Dieses Produkt kann nur einmal installiert werden. Sollte das Produkt jemals entfernt oder gelockert werden, werden die Zertifizierungen und Sicherheitslisten dieses Produkts beendet.

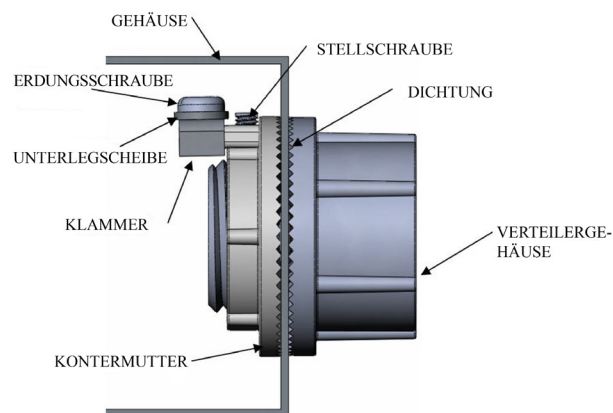

#### Maximale Tafeldicke

Katalognummer (M2)	Befestigungsbohrung		Kunststoffgehäuse		Metallgehäuse		Anzugsdrehmoment	
	Zoll	(mm)	Zoll	(mm)	Zoll	(mm)	lb.-in.	(Nm)
SSTGK 1 M2	0,86 - 0,88	(21,8 - 22,4)	0,25	(6,35)	0,25	(6,35)	300	(33,9)
SSTGK 2 M2	1,06 - 1,13	(26,9 - 28,7)	0,25	(6,35)	0,25	(6,35)	500	(56,5)
SSTGK 3 M2	1,33 - 1,38	(33,8 - 35,0)	0,25	(6,35)	0,25	(6,35)	700	(79,1)
SSTGK 4 M2	1,67 - 1,75	(42,4 - 44,5)	0,25	(6,35)	0,25	(6,35)	1000	(113,0)
SSTGK 5 M2	1,92 - 2,00	(48,8 - 50,8)	0,25	(6,35)	0,25	(6,35)	1200	(136,0)
SSTGK 6 M2	2,39 - 2,50	(60,7 - 63,5)	0,25	(6,35)	0,25	(6,35)	1600	(181,0)
SSTGK 7 M2	2,92 - 3,00	(74,1 - 76,2)	0,25	(6,35)	0,25	(6,35)	1600	(181,0)
SSTGK 8 M2	3,56 - 3,66	(90,5 - 93,0)	0,25	(6,35)	0,25	(6,35)	1600	(181,0)
SSTGK 9 M2	4,06 - 4,17	(103,2 - 106,0)	0,25	(6,35)	0,25	(6,35)	1600	(181,0)
SSTGK 10 M2	4,56 - 4,69	(115,9 - 119,0)	0,25	(6,35)	0,25	(6,35)	1600	(181,0)

SSTGK 1 M2 bis SSTGK 6 M2 Dickebereich von 0,080 Zoll (2 mm) bis 0,25 Zoll (6,35 mm) Metallgehäuse.

SSTGK 1 M2 Dickebereich von 0,125 Zoll (2 mm) bis 0,25 Zoll (6,35 mm) Kunststoffgehäuse.

Alle Aussagen, technischen Daten und Empfehlungen basieren auf Informationen und Tests, die wir als zuverlässig erachten. Die Richtigkeit und Vollständigkeit derselben sind nicht gewährleistet. In Übereinstimmung mit den allgemeinen Geschäftsbedingungen von Eatons Crouse-Hinds Division für den Verkauf, und da die Einsatzbedingungen für unsere Produkte nicht unserer Kontrolle unterliegen, muss der Käufer die Eignung des Produktes für die vorgesehene Verwendung selbst einschätzen. Der Käufer übernimmt alle Risiken und die Haftung in Zusammenhang mit der Benutzung des Produktes.